

# INSTALLATION

## 3 EASY STEPS / 3 ÉTAPES FACILES

- 1 Clean out the eavestroughs/gutters and downspouts.
- 2 Position the Golden Guard™ on the eavestrough/gutter, the flexible part goes upward against the fascia board (not under the shingles).
- 3 Fasten the front part of each section using 3 Golden Guard™ screws per section of 3 ft (screw #6 3/8" included), one at each end and one at the center. Please note there are more holes than required.

- 1 Nettoyer les gouttières et descentes.
- 2 Placer le Golden Guard™ sur la gouttière, la bande flexible vers le haut et vers la résidence (PAS sous le bardeau).
- 3 Fixer la partie avant en utilisant 3 vis Golden Guard™ par section de 3 pi (vis #6 3/8 po incluses). Une vis doit être installée à chaque extrémité et une au centre. Noter qu'il y a plus de trous que nécessaire.

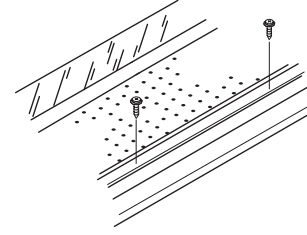
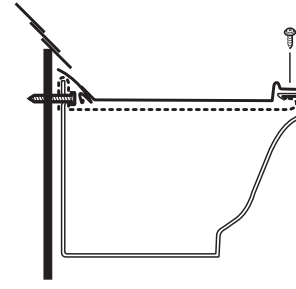

## END CAPS / EMOBOUTS

- Stop the sections in the inside of the end cap so that water is stopped by the end cap. Cut the overlap if necessary.
- Arrêter les sections à l'intérieur de l'embout afin d'éviter tout débordement. Couper le chevauchement si nécessaire.

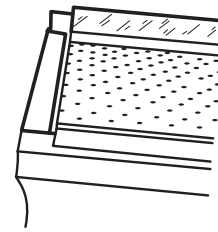

## CORNERS / COINS

- 1 Cut the 2 lengths following corner angle.
- 2 Cut an aluminum piece, as shown, in order to perfectly fit the gap between both corner lengths.
- 3 Screw the aluminum piece (4 screws) on top of the corner in order to hold the pieces together. Screw in the perforated section.

Note: Mirror images for outside corners.

- 1 Couper les 2 longueurs en suivant l'angle du coin.
- 2 Découper une pièce d'aluminium, tel qu'illustré, afin qu'elle couvre parfaitement le joint entre les 2 longueurs formant le coin.
- 3 Déposer la pièce découpée sur le coin et ajouter 4 vis de façon à retenir les pièces ensemble. Visser directement dans la partie perforée.

Note : Images renversées pour coins extérieurs.

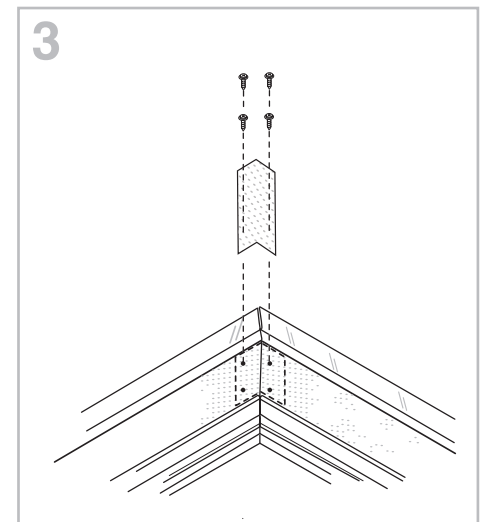
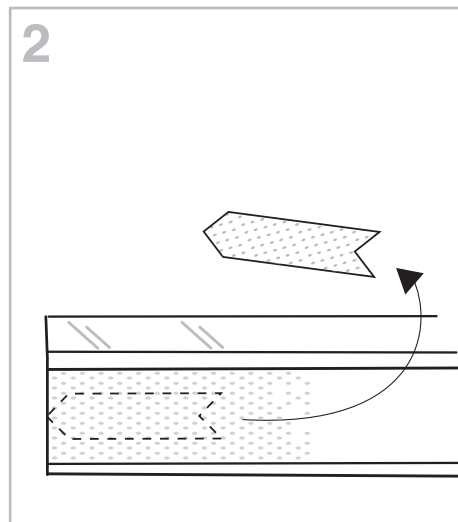
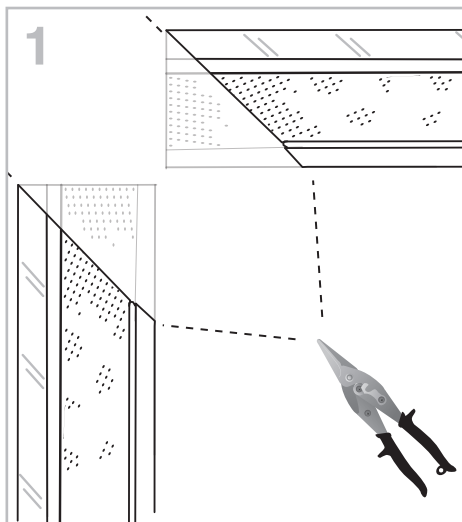

## OVERLAPS / CHEVAUCHEMENTS

- Make sure the two plastic parts are connected without leaving any seams.
- A screw can be added directly on top of the product in case a gap remains between two sections.
- S'assurer que les 2 parties flexibles soient parfaitement collées, sans aucun espacement.
- Si un espace se crée entre 2 sections, une vis peut être ajoutée directement sur le dessus de la partie perforée pour tenir les 2 pièces ensemble.

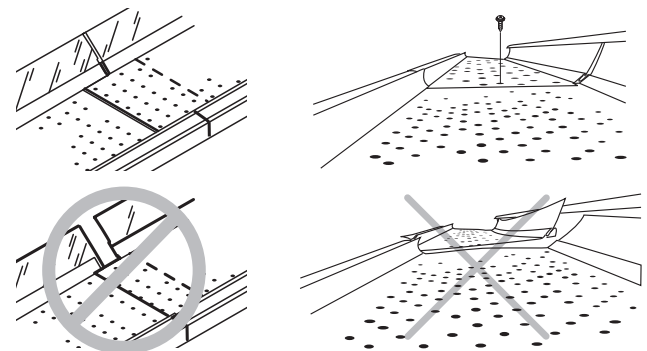

## IMPORTANT / IMPORTANT

- Do not install over screw-on hangers.
- Downspouts 3" x 3" or 3" x 4" are required in a coniferous tree zone.
- Ne pas installer sur des crochets à vis intégrée.
- Des descentes de 3" x 3" ou 3" x 4" sont requises dans des zones de conifères.

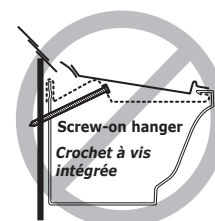

# Warranty

ALU-REX INC. manufactures the Golden Guard™ (the “Product”) in accordance with high standards and tight quality controls. The Product will not rust, nor crack, nor chip due to cold or warm weather because it is made of aluminum.

## WHAT DOES THIS WARRANTY COVER?

Manufacture - subject to the following reservations, ALU-REX INC. warrants the Golden Guard for 25 years, subject to reduction as per the warranty coverage schedule provided herein, to you the owner of the property at the time the Product was purchased, that the Product is free from defects in material and workmanship in the course of manufacture, and that the finish on the Product will not rust, crack or chip under conditions of ordinary wear, if installed according to our specifications. This warranty is limited to the terms and conditions, exclusions and limitations, subject to reduction as per the warranty coverage schedule provided herein, stated in this warranty.

Performance - subject to the following reservations, ALU-REX INC. warrants the Golden Guard for 25 years, subject to reduction as per the warranty coverage schedule provided herein, to you the owner of the property at the time the Product was purchased that, when installed in the manner specified by ALU-REX INC., including the installation of 3”x 3” or 3”x 4” downspouts or funnel outlets (min. opening 2.5” x 6”) if the property is located in a coniferous tree zone, the Product, under ordinary conditions, will keep gutters from becoming clogged and overflowing as a result of the interior of the gutter or downspouts filling with debris such as leaves, twigs, needles, or seeds. This warranty is limited to the terms and conditions, exclusions and limitations stated in this warranty.

## IS THIS WARRANTY TRANSFERABLE?

This limited warranty, subject to reduction as per the warranty coverage schedule provided herein, only on the property on which the Product was originally installed and as long as you own the property. This limited warranty may be transferred only one time with the property. However, upon the transfer, the warranty period will be no more than on the original warranty, subject to reduction as per the warranty coverage schedule provided herein.

## WHAT ACTIONS WILL BE TAKEN BY ALU-REX INC.?

You must notify us in accordance with the notice requirements outlined below, and we must validate the complaint. Upon the notification and validation, we will undertake the following: if there is a defect in the manufacture of the Product, at our sole option, and only for the portion of liability remaining as per the warranty coverage schedule provided herein, we will either repair or replace or refund the purchase price of the originally installed Product found to be defective. In the event we choose to replace the Product, under the same limitation, as per the warranty coverage schedule provided herein (after 5 years, you must pay the part of the cost of the new product equal to the amortized portion of the warranty), we will only be responsible for providing materials, and will not be responsible for the cost of labor to install the new Product. In the event the Product fails to perform as stated, ALU-REX INC. will cover the reasonable cost of labor to clear any obstructions in the gutter or downspout caused by the failure of the Product to perform as warranted as per the warranty coverage schedule provided herein (after 5 years, you must pay the part of the cost of the work equal to the amortized portion of the warranty), and under the same limitation repair or replace the Product if required. We will not be responsible for any cost or expense to clear any blockage or obstruction which is determined to be the result of unusual conditions. In all circumstances, our obligations under this warranty will in no event exceed the purchase price of the originally installed Product found to be defective. In addition to the portion to be paid by the customer as per the warranty coverage schedule, any additional costs and expenses beyond the purchase price is your responsibility. In the event of repair or replacement under this warranty, the warranty applicable to the replacement material or to the repaired Product will extend only for the time remaining under the original warranty.

## WHAT DOES NOT THIS WARRANTY COVER?

This warranty does not cover:

- damage of any kind resulting from faulty or improper installation;
- changes in surface color resulting from chalking, fading, soiling or staining. Exposure to the elements may cause these changes over time; the degree to which weathering occurs will vary depending on air quality, the building’s location and other local conditions over which we have no control;
- accidental damage;
- damage resulting from excessive accumulation of snow or ice;
- damage resulting from the acceleration of snow or ice due to acute pitched roofs or to the roof material (metal sheet)
- structural shrinkage or distortion of the property structure;
- fire or other cause of building destruction;
- lightning, hurricane, tornado, windstorm, earthquake, hail or other acts of God;
- harmful chemicals (including harmful cleaning compounds and pesticides);
- surface deterioration due to air pollution;
- misuse or abuse;
- vandalism;
- airborne stains, mould and mildew accumulation;
- any cost or expense incurred to clear any blockage or obstruction which is determined to be due to unusual conditions;
- impact of foreign objects;
- black streaks (tiger-stripes) on the front of the eavestrough;
- warping or distortion due to exposure to excessive heat sources (e.g., barbecue grills) or exposure to unusual or excessive reflective heat sources (e.g., skylight or window reflection, roofing materials, pools, decks, blacktop or concrete materials.);
- products that have been painted or whose surface has been altered in any way without written authorization from ALU-REX INC.; or
  - any other causes beyond our reasonable control.

## OTHER LIMITATIONS

1. This warranty covers genuine Golden Guard™ manufactured by Alu-Rex. It is your responsibility to verify that the Product installed is Golden Guard™.
2. Due to normal weathering, replacement Product may differ in gloss and color from Product originally installed on the property.
3. We reserve the right to discontinue or change any design or color of any of our Products at any time and without notice or liability. If, for any reason, Products of the type originally installed are no longer available from us at the time you make a warranty claim, we may substitute another product determined by us to be of comparable quality and price.
4. There are no warranties on this Product other than as set forth in this warranty. We are not liable to you for a breach of any other written or oral warranties, such as those, if any, given to you by dealers, contractors, applicators, or distributors of the Product.
5. The Golden Guard™ is among the most efficient gutter protection systems available for residential applications. In most cases, normal debris is lifted away with only a gentle breeze. In sheltered roof areas or overhangs on shallow pitched roofs, debris may collect where air cannot lift away debris. You must occasionally clear these areas to keep ALU-REX INC. products working properly.
6. Direct contact of aluminum products with certain dissimilar materials, or contact with water run-off from dissimilar materials, is likely to result in corrosion. Accordingly, care should be taken during installation to avoid contact of aluminum with dissimilar materials including dissimilar metals (e.g. copper), concrete, stucco, asbestos siding, pressure treated/pre-treated lumber, roofing materials or roofing systems containing metallic granules or strips, or corrosive non-metallic materials.

ANY REPAIR OF THE PRODUCT UNDERTAKEN WITHOUT PRIOR WRITTEN AUTHORIZATION FROM ALU-REX INC. WILL VOID THIS WARRANTY.

## WARRANTY COVERAGE SCHEDULE

Number of Years from Date of Original purchase to Date of Claim	% of purchase price of originally purchased Products or % of cost of cleaning the Product, as the case may be, that ALU-REX INC. is responsible for
0-5 .....	100%
more than 5 but less than 6.....	50%
more than 6 but less than 7.....	40%
more than 7 but less than 8.....	30%
more than 8 but less than 9.....	20%
more than 9.....	10%

## HOW DO YOU SUBMIT A WARRANTY CLAIM?

You must submit your claim in writing to us within the warranty period and within a reasonable period of time after the defect is discovered. Please provide the following information: a picture and a description of the claimed defect and the date the defect was discovered; the date of original purchase; a copy of the invoice and your name, address and phone number. Claims should be sent to Alu-Rex Inc., 2180 de la Rotonde, Charny Québec G6X 2L8, faxed to 1-888-909-2248 or e-mailed at [contact@goldenguard.ca](mailto:contact@goldenguard.ca). ALU-REX INC. will provide notification of any additional information and physical evidence that may be required to process your claim.

# Garantie

ALU-REX INC. fabrique le Golden Guard<sup>MC</sup>, ci-après appelé « le produit », conformément à des standards et des contrôles de qualité élevés. Le produit ne rouillera, ne fendillera, n’écaillera ou ne se brisera dû à une température froide ou chaude parce qu’il est fabriqué en aluminium.

## QUE COUVRE LA GARANTIE?

Fabrication - Sous réserve de ce qui suit, ALU-REX INC. vous garantit le Golden Guard<sup>MC</sup> pendant 25 ans, dégressivement selon l’échéancier de couverture prévu ci-après, à vous, le propriétaire de la résidence au moment où le produit a été acheté, que le produit est exempt de défaut de fabrication et que le fini du produit ne rouillera pas, ne fendillera pas, ne s’écaillera pas ou ne se brisera pas sous des conditions normales, si installé selon nos spécifications. Cette garantie est limitée aux conditions, modalités, exclusions et limitations stipulées dans cette garantie.

Performance - Sous réserve de ce qui suit, ALU-REX INC. vous garantit le Golden Guard<sup>MC</sup> pendant 25 ans, dégressivement selon l’échéancier de couverture prévu ci-après, à vous, le propriétaire de la résidence au moment où le produit a été acheté, et si installé selon nos spécifications, incluant l’installation de descentes 3” x 3” ou 3” x 4” ou d’un entonnoir ayant une ouverture supérieure de 2.5” x 6” si la propriété est située dans une zone où il y a des conifères, que, sous des conditions normales, le produit préviendra l’obstruction des gouttières et le débordement des gouttières en raison que l’intérieur de la gouttière ou des descentes est rempli de débris tel les feuilles, petites branches, épines ou samares. Cette garantie est limitée aux conditions, modalités, exclusions et limitations stipulées dans cette garantie.

## CETTE GARANTIE EST-ELLE TRANSFÉRABLE?

Cette garantie limitée dégressive selon l’échéancier de couverture prévu ci-après, sur la fabrication et sur la performance s’applique à la propriété sur laquelle le produit a été originellement installé aussi longtemps que vous possédez la propriété. Cette garantie limitée peut être transférée une seule fois, avec la propriété, sur avis à ALU-REX INC. et sur acceptation écrite de cette dernière, mais que pour le solde restant de la garantie selon l’échéancier de couverture dégressive prévu ci-après.

## QUELLES SERONT LES ACTIONS PRISENT PAR ALU-REX INC.?

Vous devez nous aviser selon les pré-requis d’avis mentionnés ci-dessous et nous devons valider votre plainte. Sur avis et validation, nous entreprendrons ce qui suit : s’il s’agit d’un défaut de fabrication du produit, à notre seule option et que pour la portion de responsabilité dégressive établie selon l’échéancier ci-après, nous réparerons ou remplacerons le prix d’achat du produit originellement installé et effectivement reconnu par ALU-REX INC. comme étant affecté d’un défaut. Dans l’éventualité où nous choisissons de remplacer le produit, nous ne serons responsables que de fournir les matériaux, et que pour la portion de responsabilité dégressive établie selon l’échéancier ci-après (après 5 ans, vous devrez payer la portion du prix des matériaux fournis en proportion de la partie amortie de la garantie), et ne serons pas responsables pour le coût de la main d’œuvre pour installer le produit. Dans l’éventualité où le produit n’offre pas la performance tel que décrit, ALU-REX INC. couvrira le coût de main d’œuvre pour nettoyer toutes obstructions dans la gouttière ou la descente causées par une défaillance du produit, que pour la portion de responsabilité dégressive établie selon l’échéancier ci-après (après 5 ans, vous devrez payer la portion du coût du travail en proportion de la partie amortie de la garantie), et, sous la même réserve, réparera ou remplacera le produit si nécessaire. En toutes circonstances, nos obligations n’excéderont pas le prix d’achat du produit originellement installé. En plus de la portion amortie de la garantie, tous coûts ou dépenses au-delà du prix d’achat sont de votre responsabilité. Dans l’éventualité de réparation ou de remplacement sous cette garantie, la garantie applicable au matériel de remplacement ou à la réparation s’étendra seulement pour la période restante de la garantie originale.

## ÉLÉMENTS NON COUVERTS PAR LA GARANTIE

Cette garantie ne couvre pas :

- Dommages de toute sorte résultant d’une installation impropre ou inadéquate;
- Changement de la couleur de surface résultant de marquage, décoloration, salissure ou souillure. L’exposition aux éléments peut causer ces changements avec le temps; le degré auquel l’érosion de produit peut varier dépendant de la qualité de l’air, la localisation de l’édifice et autres conditions locales sur lesquelles nous n’avons aucun contrôle
- Dommages accidentels
- Dommages résultant d’une accumulation excessive de neige ou de glace
- Dommages résultant d’une accélération de la chute de neige ou de glace en raison de la pente du toit, du revêtement du toit (ex : acier) ou de la localisation du produit sur l’édifice
- Distorsion ou rétrécissement de la structure de l’édifice
- Dommages causés par un incendie ou autre destruction de l’édifice
- Dommages causés par un éclair, un ouragan, une tornade, une tempête de vent, un tremblement de terre, la grêle ou autre acte de la nature
- Dommages causés par des produits chimiques incluant nettoyant(s) et pesticides
- Détérioration de la surface due à la pollution
- Dommages causés par un mauvais usage ou abus
- Dommages causés par le vandalisme
- Taches apportées par le vent, accumulation de boue et de moisissure
- Tout coût ou dépense encourue pour nettoyer tous blocages ou obstructions déterminés être le résultat de conditions inhabituelles
- Dommages causés par un impact avec des objets étrangers
- Saletés et lignes noires sur le devant de la gouttière ou du produit
- Déformation ou distorsion due à une exposition à des sources de chaleur excessive (ex. : poêle barbecue) ou à une exposition à des sources réfléchives inhabituelles ou excessives (ex. : réflexion des vitres, matériaux de toiture, piscines, patios, puits de lumière, matériaux d’asphalte ou de ciment)
- Produits qui ont été peints ou dont la surface a été altérée de n’importe quelle façon sans notre autorisation écrite ou
- Tout autre cas raisonnablement hors de notre contrôle.

## AUTRES LIMITATIONS

1. Cette garantie couvre le Golden Guard<sup>MC</sup> original manufacturé par Alu-Rex Inc. Il est de votre responsabilité de vérifier que le produit installé est bien le Golden Guard<sup>MC</sup>.
2. À cause des variations normales, le produit de remplacement, le cas échéant, peut différer dans son fini, lustre et couleur, du produit originellement installé sur l’édifice.
3. Nous nous réservons le droit de discontinuer ou de changer tout design ou couleur de n’importe quel de nos produits en tout temps et sans avis ou responsabilité. Si, pour une raison quelconque, le produit originellement installé n’est plus disponible au moment où vous faites une réclamation de garantie, nous pourrions y substituer un autre produit que nous déterminerons être comparable en qualité et en prix
4. Il n’existe aucune autre garantie pour ce produit autre que celle-ci. Nous ne sommes aucunement liés à vous par toute autre garantie écrite ou verbale, comme, par exemple, une garantie donnée par un détaillant, contracteur, installateur ou distributeur du produit.
5. Le Golden Guard<sup>MC</sup> est parmi les systèmes de protection pour gouttières les plus efficaces disponibles pour les résidences. Dans la plupart des cas, les débris normaux sont soufflés par une faible brise seulement. Dans des aires abritées de toit ou surplombs peu profonds de toits à faible pente, les débris peuvent s’accumuler où l’air ne peut pas souffler les débris. Vous devrez donc faire le nettoyage occasionnel en surface de ces régions pour conserver l’efficacité des produits ALU-REX INC.
6. Le contact direct de produits d’aluminium avec certains matériaux dissemblables, ou en contact avec de l’eau s’écoulant d’un matériau dissemblable, résultera probablement en de la corrosion. En conséquence, un soin particulier doit être pris pendant l’installation pour éviter le contact de l’aluminium avec des métaux dissemblables (ex: cuivre), ciment, stucco, revêtement d’amiante, bois traité ou prétraité à pression, matériaux de recouvrement de toiture ou systèmes de toiture contenant des granules ou bandes métalliques, ou des matériaux corrosifs non métalliques.

TOUTE RÉPARATION DU PRODUIT FAITE SANS L’AUTORISATION ÉCRITE PRÉALABLE D’ALU-REX INC. ANNULERA CETTE GARANTIE.

## ÉCHÉANCIER DE COUVERTURE DE GARANTIE

Nombre d’années de la date d’achat originale à la date de la réclamation	% du prix d’achat du produit originalement acheté ou % du coût de main d’œuvre pour nettoyer, selon le cas, dont ALU-REX INC. sera responsable
0-5 .....	100%
Plus de 5 mais moins de 6 .....	50%
Plus de 6 mais moins de 7 .....	40%
Plus de 7 mais moins de 8 .....	30%
Plus de 8 mais moins de 9 .....	20%
Plus de 9 .....	10%

## COMMENT SOUMETTRE UNE RÉCLAMATION?

Vous devez nous soumettre votre réclamation par écrit pendant la période couverte par la garantie et dans un délai raisonnable de la découverte du défaut. S.V.P. nous fournir les informations suivantes : une photo et une description du défaut pour lequel vous réclamez et la date où le défaut a été découvert; la date d’achat originale; une copie de votre facture ainsi que vos nom, adresse et numéro de téléphone. Les réclamations doivent être envoyées à ALU-REX INC. 2180, de la Rotonde, Charny (Québec) G6X 2L8, télécopiées au 1-888-909-2248 ou envoyé par courrier électronique à [contact@goldenguard.ca](mailto:contact@goldenguard.ca). ALU-REX INC. fournira avis de toute information additionnelle et preuve physique qui pourrait être requises pour traiter votre réclamation.

# Warranty / Garantie Installation

Alu-Rex inc. , 2180 Rotonde, Charny, Quebec, Canada G6X 2L8 • Tel.: 1 877 525-0471 • Fax: 418.832.4587  
[contact@goldenguard.ca](mailto:contact@goldenguard.ca) • [www.goldenguard.ca](http://www.goldenguard.ca)